



## WYKONANIE I WYGLĄD

Zarówno obudowa jak i łopatki zostały wykonane z wysokojakościowego tworzywa sztucznego a całości został nadany nowoczesny owalny kształt. Specjalny kształt łopatek został zaprojektowany tak, aby uniknąć osadzania się wszelkich zanieczyszczeń, które mogą wpłynąć negatywnie na właściwości wentylatora. Konstrukcja umożliwia montaż w systemie okrągłych kanałów wentylacyjnych. Na obudowie zamocowano puszkę przyłączeniową.

## SILNIK

Wentylatory wyposażone są w bezszczotkowe nowoczesne silniki które przystosowane są do regulacji napięciowej. Wbudowane termiczne zabezpieczenie silnika realizowane jest poprzez czujnik temperatury uzwojeń. Bardzo wysoka klasa izolacji uzwojeń silnika F oraz klasa szczelności IP44 gwarantują bezproblemową pracę.

## ZALETY

- obudowa i łopatki wykonane z tworzywa sztucznego,
- nowoczesny wygląd,
- niski poziom hałasu,
- niezawodna bezszczotkowa konstrukcja silnika,
- termiczne zabezpieczenie silnika,
- dwa biegi wentylatora,
- temperatura pracy:  $-10^{\circ}\text{C} \sim 60^{\circ}\text{C}$ ,
- wilgotność pracy: 20% do 85%,
- rezystancja izolacji 10 M $\Omega$  przy 500V DC,
- wytrzymałość elektryczna 1500V AC/min, prąd <5 mA

## WYMIARY WENTYLATORA

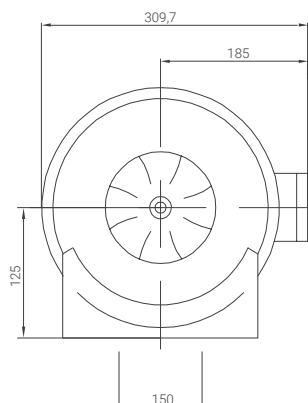
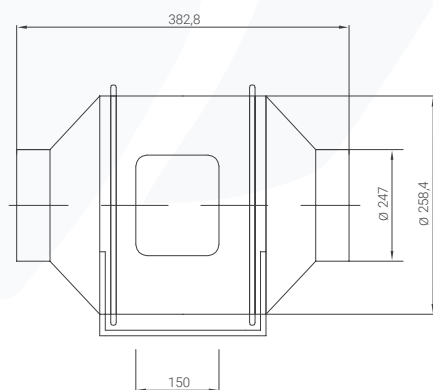

## ZASTOSOWANIE

Wentylator kanałowy plastikowy Fero z liniowym przepływem powietrza do podłączenia kanału wentylacyjnego wewnątrz pomieszczenia. Dzięki nowoczesnej konstrukcji wentylator osiąga wysokie ciśnienie i wydajność przy minimalnym poziomie hałasu. Dzięki wysokim parametrom nadają się do zastosowania w wszystkich wentylacjach ogólnych w domach, biurach, laboratoriach, toaletach, sklepach, zakładach produkcyjnych. poprzez odpowiednie podłączenie przewodów istnieje możliwość ustawienia dwóch prędkości pracy wentylatora (High speed – wysoka prędkość / Low speed – niska prędkość).



## SPECYFIKACJA TECHNICZNA

Model		FKP250	
		High	Low
Obroty			
Napięcie	V	230	
Częstotliwość	Hz	50	
Moc	W	225	165
Prąd	A	1,02	0,75
Obroty	RPM	2450	1850
Przepływ powietrza	m <sup>3</sup> /h	1405	1064
Ciśnienie powietrza	Pa	488	371
Poziomy hałasu	dB	66	58
Pojemność kondensatora	$\mu\text{F/V}$	-	
Waga netto	kg	5,5	
Waga brutto	kg	6,1	

## WYKRES WYDAJNOŚCI

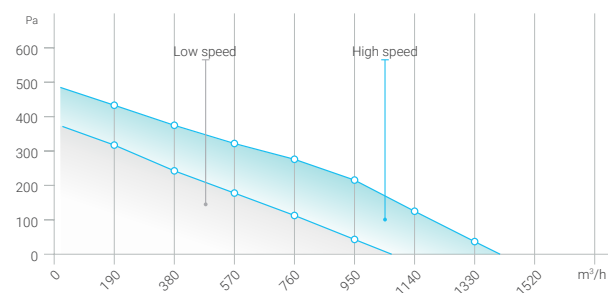

## SCHEMAT PODŁĄCZENIA

